

1. Vorwort

Datum der letzten Aktualisierung: 20.04.2023

- Lesen Sie dieses Dokument sorgfältig durch, bevor Sie das Produkt zusammenbauen.
- Beachten Sie die Sicherheitshinweise, um Verletzungen und Produktschäden zu vermeiden.
- Wenden Sie sich an den Hersteller, wenn Sie Fragen zum Produkt haben (z. B. Inbetriebnahme, Verwendung, Wartung, unerwarteter Betrieb oder Zwischenfälle). Die Kontaktdaten finden Sie am Ende dieses Handbuchs.
- Bewahren Sie dieses Dokument an einem sicheren Ort auf.

Die Sonderanfertigung des Schafts darf nur von einer autorisierten Fachkraft montiert werden. Die Montageanleitung für den Explorer™ Schaft erklärt ausführlich, wie der Schaft nutzbar gemacht wird. Bei Bedarf kann der Fachmann von macu4 Mitarbeitern oder den offiziellen Partnern von macu4 im Rahmen einer Schulung eingewiesen werden, wie die Montage auszuführen ist.

2. Schaftaufbau

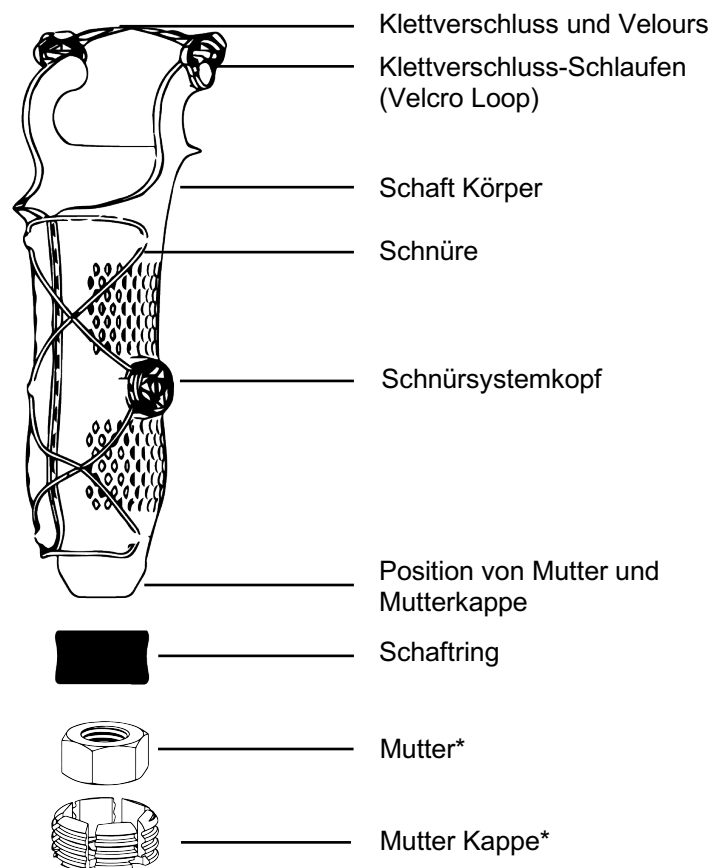

* Der Maßstab wird im Vergleich zu den anderen Elementen nicht beachtet.

3. Schaft

Der Schaft ist ein Bestandteil des Schaftsystems. Er wird in sechs Schritten fertiggestellt.

Benötigte Materialien:

- Schaftkörper, Menge: 1 Stück
- Mutter Kappe, Menge: 1 Stück
- Mutter M12x1,5 oder 1/2"-20, Menge: 1 Stück
- Polsterscheibe, Menge: 1-2 Stück
- Selbstklebender Klettverschluss, Menge: ~20cm
- Velcro Loop (Schlaufen für Klettverschluss / Klettband), Menge: 2 Stück
- macu4 Velours-Band, Menge: 1 Streifen, ~1,3x15cm
- macu4 Doppelseitiger Klettverschluss, Menge: 1 Stück
- Atop, A-B41, Menge: 1 Stück
- Dyneema-Schnur (1mm), Menge: ~60cm
- Polstermaterial, Menge: ~30x20 cm

Benötigte Ressourcen:

- Schraube, M12x1.5x30mm (oder 1/2"-20 3/4"), Menge: 1 Stück
- Kunststoff-Unterlegscheibe, Menge: 1 Stück
- Schere groß, Menge: 1 Stück
- Textilbleistift mit weißer Mine / Kreide, Menge: 1 Stück
- Schere klein/fein, Menge: 1 Stück
- Sechskantschlüssel 8mm (Inbusschlüssel), Menge: 1 Stück
- Cutter / Teppichmesser, Menge: 1 Stück
- Flachzange (z.B. Kombizange), Anzahl: 1 Stück

Schritt 1

Bringen Sie die Mutter in Position. Hier wird der Sechskantschlüssel benötigt.

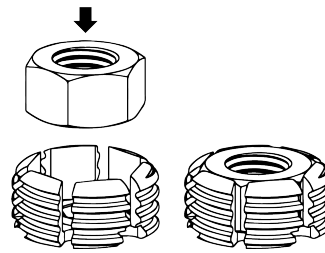
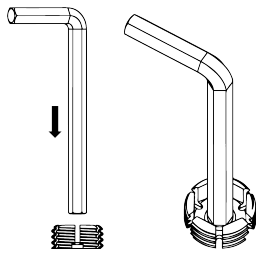

Legen Sie die Kappenmutter wie abgebildet auf einen Tisch und stecken Sie den Sechskantschlüssel hinein. Möglicherweise ist ein wenig Druck erforderlich.

Entfernen Sie den Sechskantschlüssel und setzen Sie die Mutter in die Mutterkappe.

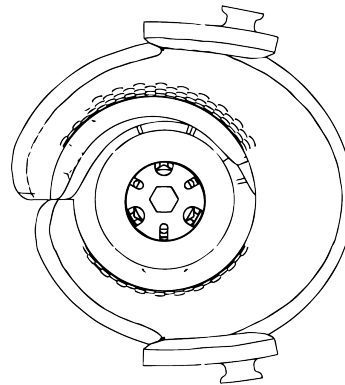
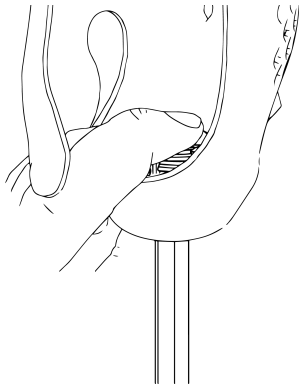

Drücken Sie mit Ihren Fingern die Mutterkappe zusammen mit der Mutter gegen das Gewindeloch im Inneren des Schafts, während Sie den Sechskantschlüssel durch das runde distale Loch des Schafts (Aussenseite) in das Sechskantloch der Mutterkappe stecken. Wenn der Schaft sehr lang ist, kann anstelle der Finger auch ein Werkzeug (z. B. der Griff eines Hammers) verwendet werden.

Halten Sie den Druck von innen konstant, bis das Gewinde einrastet.

Die Seite der Mutterkappe, an der die Mutter sichtbar ist, zeigt in der obigen Abbildung nach unten.

Schrauben Sie weiter im Uhrzeigersinn, bis die Mutterkappe und die Innenseite des Schafts eine ebene Fläche bilden.

Schritt 2

Verwenden Sie die Polsterscheibe, um das distale Ende des Schafts zu polstern. Nach dem Einkleben der Polsterscheibe können Sie optional weitere Polsterscheiben einlegen.

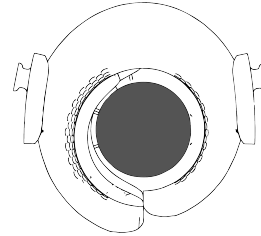
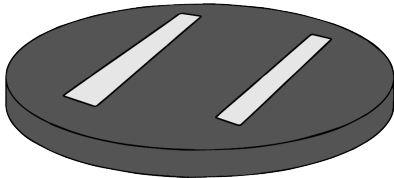

Bringen Sie zwei Stücke des selbstklebenden Klettverschlusses auf der Polsterscheibe an. Die Mitte der Scheibe, wo sich das Sechskantloch der Mutterkappe befindet, sollte frei bleiben. Entfernen Sie nun die Schutzfolie.

Positionieren Sie die Polsterscheibe im Inneren des Schafts (hier schwarz dargestellt). Achten Sie darauf, dass die Scheibe in der gewünschten Position bleibt. Prüfen Sie noch einmal von der anderen Seite, dass kein Klebstoff durch das Sechskantloch sichtbar ist.

Schritt 3

Verwenden Sie das Abstandsgewirk zum Aufpolstern der abgerundeten Kanten im proximalen Bereich des Schaftes.

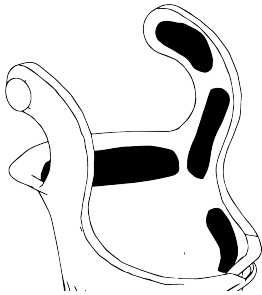

Schneiden Sie zwei ca. 1x1cm große Stücke aus dem selbstklebenden Klettverschlussmaterial aus. Runden Sie die Kanten ab. Kleben Sie je eines dieser beiden Stücke auf die Innenseite der Kondylenklammern.

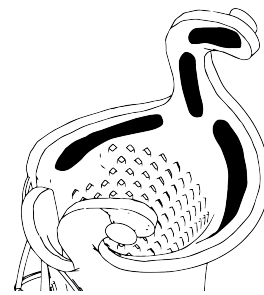

Schneiden Sie fünf ca. 1x3 cm große Stücke aus dem selbstklebenden Klettverschlussmaterial aus. Runden Sie die Kanten ab. Kleben Sie sie entlang des proximalen Endes des Schaftes. Verteilen Sie die Streifen gleichmäßig. Achten Sie darauf, dass die Streifen ca. 3-5mm vom äußeren Rand entfernt sind.

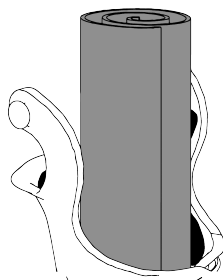

Verwenden Sie die Schnittvorlage für das Abstandsgewirk und schneiden sie das Material zurecht. Nehmen Sie das

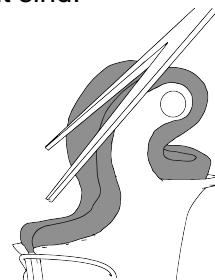

Schneiden Sie noch diejenigen Stellen nach, welche noch nicht gut genug der Form des Schaftendes einschließlich der Kondylen-

vorgeschnittene Stück und führen Sie es etwa 2-3 cm in den Schaft ein. Falten Sie es dann allmählich auf, so dass es entlang der proximalen Ränder und der Kondylenspangen fixiert ist.

spangen entsprechen. Achten Sie darauf, dass das Material den Schafttrand um 5-10 mm überlappt.

Schritt 4

Befestigen Sie die Klettverschlusschlaufen mit dem Klettband.

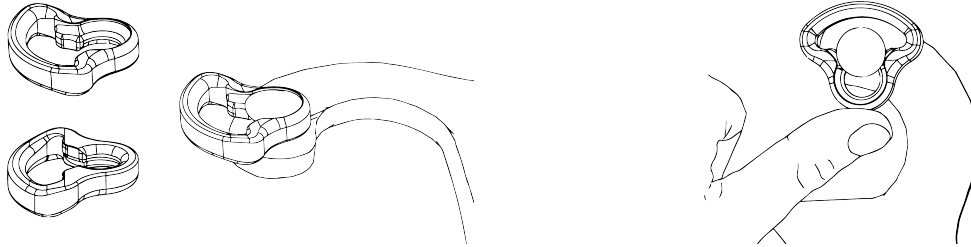

Nehmen Sie die beiden Klettverschlusschlaufen. Diese werden am äußeren Ende der Kondylenspangen befestigt.

Drücken Sie eine Klettschleife nach der anderen auf die vorgesehene Stelle der Kondylenspange. Gelegentlich müssen Sie eine Klettschleife fester drücken, um sie über den entsprechenden Noppen zu schieben.

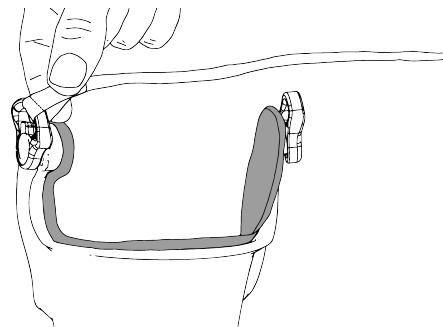

Nehmen Sie das macu4 Velours-Band und den macu4 Doppelseitigen Klettverschluss.

Führen Sie das Ende des macu4 Veloursbandes mit dem aufgenähten Klettverschluss durch die Klettverschlusschleife des medialen Kondylenclips in Richtung Schaftinnenseite. Vergewissern Sie sich, dass der Klettverschluss korrekt angebracht ist.

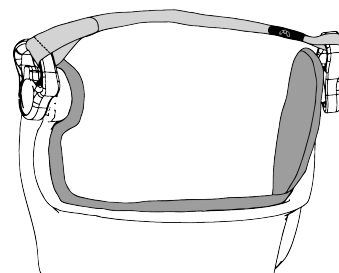
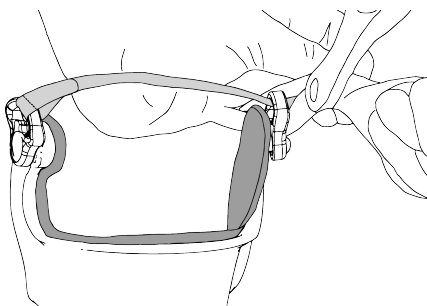

Führen Sie das andere Ende des Bandes durch die Klettschleufe der seitlichen Kondylenstütze. Schneiden Sie es direkt auf der Höhe der Klettschleufe ab.

Bringen Sie den doppelseitigen macu4-Klettverschluss am Ende des macu4-Veloursbandes an und schließen Sie das System, ohne Druck auszuüben. So kann der Benutzer den macu4 Velour Tape-Verschluss nach Bedarf festziehen.

Schritt 5

Positionieren Sie die Schnüre des Schnürsystems.

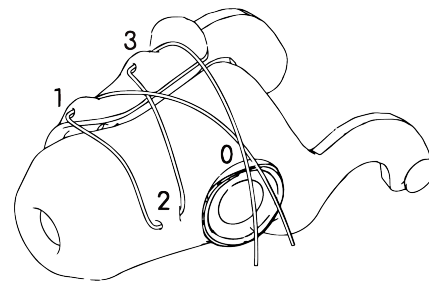
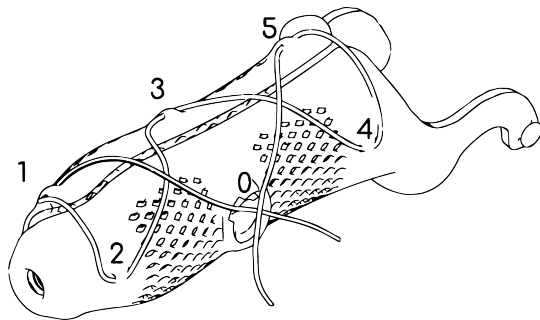

Beispiel für einen größeren Schaft:

Führen Sie die Schnur in den Führungskanal #1 ein. Führen Sie die Schnur schrittweise wie in der Abbildung gezeigt bis zum letzten Führungskanal #5. Ein größerer Schaft hat bis zu 5 Führungskanäle. Beachten Sie, dass sich die Enden der Schnur im Punkt 0 treffen.

Beispiel für einen kleineren Schaft:

Führen Sie die Schnur in den Führungskanal #1 ein. Führen Sie die Schnur schrittweise bis zum letzten Führungskanal #3, wie in der Abbildung gezeigt. Ein kleinerer Schaft hat 1 bis 3 Führungskanäle. Beachten Sie, dass sich die Enden der Schnur im Punkt 0 treffen.

Schritt 6

Verbinden Sie die Schnüre mit dem 'atop'.

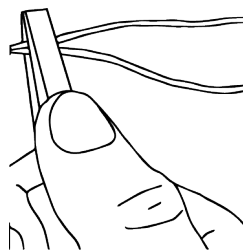

Schneiden Sie das Ende der Schnur, das aus dem Führungskanal #1 oder #5 herausragt, bei ca. 30 cm Schnurüberstand mit einem Cutter ab. Die Schnittfläche darf beim Durchschneiden nicht ausgefranst sein. Ein zügiger Schnitt mit mäßigem Druck funktioniert bei Dyneema besser als leichte Sägebewegungen.

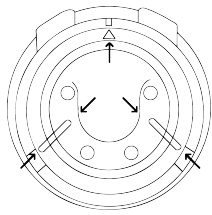

Richten Sie die Kabelkanäle des "atop"-Knopfes so aus, dass die beiden Kabelenden eingeführt werden können. Um dies zu erleichtern, befinden sich auf der Unterseite des "atop"-Knopfes Linien und ein Pfeil.

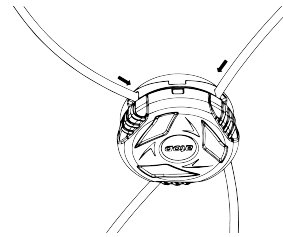

Führen Sie ein Ende jedes Kabels über die Außenseite in den jeweiligen Kabelkanal ein. Das Kabelende sollte an der Innenseite oder Unterseite des "atop" herauskommen. Achten Sie darauf, die Kabel in die richtigen Löcher zu stecken, indem Sie den "atop" gegen seine Basis im Schaft halten und prüfen, welches Kabelende in welches Loch passt.

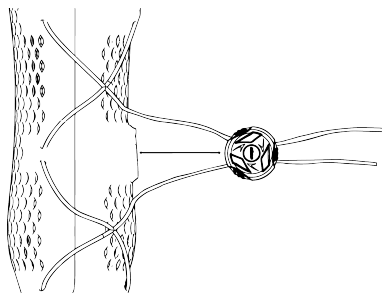

Legen Sie die Schnur von den Führungskanälen Nr. 1 und Nr. 5 (bei einem Schaft mit 5 Führungskanälen) bis zur Basis "atop" und dehnen Sie sie jeweils etwa 7 cm weiter, um die Stelle zu finden, an der der Knoten gemacht werden soll.

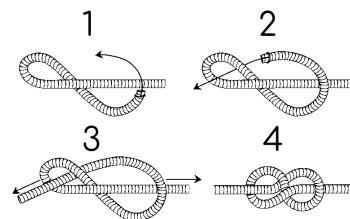

Machen Sie an beiden Enden der Schnur einen Achterknoten. Ziehen Sie diesen sehr fest an, z. B. mit einer Kombizange. Die Wahl des richtigen Knotens ist wichtig, da Dyneema sehr rutschig ist und sich andere Knoten lösen könnten.

Schritt 7

Schneiden Sie das jeweilige Schlangenende hinter dem Achterknoten ab und positionieren Sie die "Spitze".

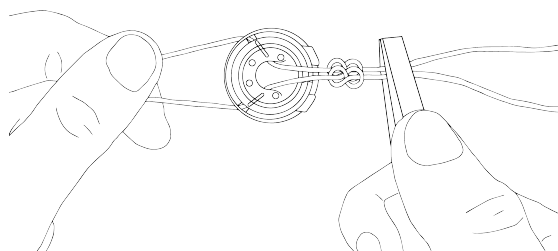

Greifen Sie mit der Kombizange das jeweils lose Ende der Schnur. Greifen Sie mit der anderen Hand das lange Ende der Kordel,

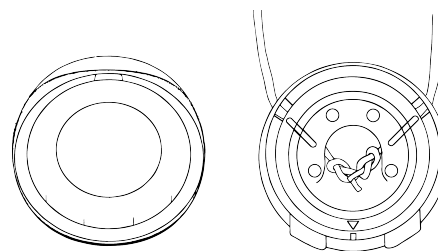

Die Basis hat zwei Aussparungen, die von den Schnüren wegführen, und eine Aussparung, die zu den Schnüren hinführt.

das aus dem "Atop" herausragt. Ziehen Sie nun die beiden Knoten einzeln oder gleichzeitig fest. Schneiden Sie das überstehende Ende der Kordel ab.

Wichtig: Achten Sie darauf, dass das abgeschnittene Ende nicht zu kurz ist, um ein Lösen des Knotens zu vermeiden.

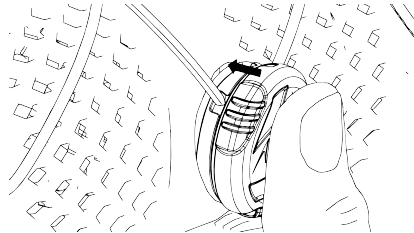

Das "Atop" selbst hat einen vorstehenden Rand auf der Seite, durch die Sie die Schnüre eingeführt haben, und zwei vorstehende Ränder auf der gegenüberliegenden Seite.

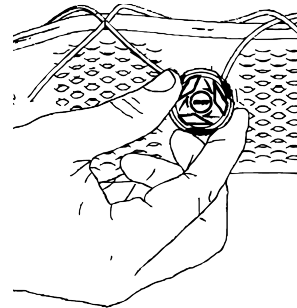

Verankern Sie das "atop" in der "atop"-Basis. Drücken Sie zunächst die beiden überstehenden Kanten des "atop"-Randes in die dafür vorgesehenen Aussparungen. Drücken Sie dann den gesamten "atop" in den Schaft.

Prüfen Sie, ob das Schnürsystem richtig funktioniert, indem Sie den Knopf nach rechts drehen, um die Schnürung zu straffen, und dann den Knopf nach links drehen und leicht an den Schnürsenkeln ziehen, um sie zu lockern.

4. Rechtlicher Hinweis

Begrenzung oder Ausschluss der Haftung

Die macu4 AG, nachfolgend Macu genannt, behauptet ausdrücklich, dass nur für die in dieser Montageanleitung angegebenen Bauteilkombinationen und Montageschritte im Rahmen der Produktentwicklung und der Validierung und Verifizierung entsprechende Tests durchgeführt wurden. Macu haftet nicht für Schäden, die durch von Macu nicht freigegebene Bauteilkombinationen und Anwendungen für das gelieferte Produkt, in diesem Fall ein Halbzeug, entstehen. Dazu gehört auch die nachträgliche Veränderung des Halbzeugs, wie z.B. Verformung oder Beschnitt des Materials.

Kontakt

macu4 AG
Rämistrasse 18
8001 Zürich
Schweiz
CHE-301.889.074

5. Rückgabe

Wenn Sie glauben, dass es ein Problem mit dem gelieferten Produkt, in diesem Fall ein Halbfertigprodukt, gibt, wenden Sie sich an support@macu4.com.

Bitte geben Sie bei Rücksendungen die Artikel- und Chargennummer des Halbzeugs an. Diese finden Sie auf der Innenseite des Halbzeugs aufgedruckt.

6. Dokumenten Historie

Version	Datum	Beschreibung
1.0	28.12.2021	Erstellung
2.0	13.07.2022	Update
3.0	20.04.2022	Aktualisierung von Schritt 1 und aller Bilder.